



CITEL

Protección Riel DIN para Telefonía 1 par - Enchufable

DLA-170G



- Transmisión de datos de alta corriente
- Protección en modo común y modo diferencial
- Líneas de datos, incluidas las aisladas de tierra
- Carcasa compacta para carril DIN, protección de alta densidad
- Protección del cable de apantallamiento
- Ubicación y categorías de prueba D1, C2, C3
- Conformidad con IEC 61643-21

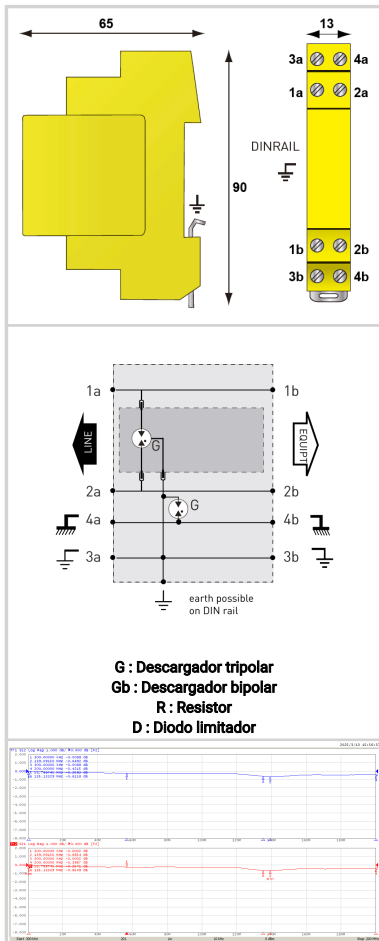

Características eléctricas		
Red		RTC, ADSL2, VDSL2
Tensión nominal de línea	Un	150 V
Tensión DC máx. de operación	Uc	170 Vdc
Frecuencia máx. -3dB, sistema de 100 ohmios	f max.	> 200 MHz
Frecuencia máx. -1dB, sistema de 100 ohmios	f max.	> 200 MHz
Corriente máx. De línea @25°C	IL	2.4 A
Corriente de descarga máxima	I _{max}	20 kA
Capacidad máx. En onda 8/20µs por polo		
Corriente de descarga nominal Prueba 8/20µs x 10 - categoría C2	I _n	5 kA
Nivel de protección C3 (10/1000µs), 300 aplicaciones@10 A, Y-Y (Línea/Línea)	Up	< 750 V
Nivel de protección C3 (10/1000µs), 300 aplicaciones@10 A, Y-C (Línea/Tierra)	Up	< 750 V
Capacidad máx.	C	< 5 pF
Corriente de choque D1 (10/350µs), 2 aplicaciones, X-C (Línea/Tierra)	I _{imp}	5 kA
Resistencia en línea		< 0.05 Ohm
Características mecánicas		
Tecnología		GDT+Diodo limitador
Configuración protección		1 par + blindaje
Conexión a la red		Por terminales de tornillos : 0.5-2.5 mm ²
Formato		Caja DIN desenchufable
Montaje		Carril DIN simétrico 35 mm (EN 60715)
Material plástico		Termoplástico UL94 V-0
Temperatura de funcionamiento y almacenamiento		-40/+85°C
Clase de protección		IP20
Modo de fallo		Corto-circuito
Indicador de desconexión		Interrupción de transmisión - modo de defecto 2
Módulo(s) enchufable		DLAM-170G
Dimensiones		Ver esquema
Normas		
Conformidad con las normas		IEC 61643-21 / EN 61643-21
Código		
640165		

